

# TUB AND SHOWER TRIM KITS

## MODELS

- 10-B82-SACH-B – Chrome two handle shower only
- 10-B82-TACH-B – Chrome two handle tub faucet only
- 623423 – Chrome two handle tub and shower
- 623445 – Chrome two handle shower only
- 623456 – Chrome two handle tub faucet only



## PACKAGE AND HARDWARE CONTENTS

PART	DESCRIPTION	QUANTITY
A	Shower head	1
B	Shower arm	1
C	Shower arm flange	1
D	Tub spout with diverter	1
E	Hot handle assembly	1
F	Cold handle assembly	1
G	Handle flanges	2

NOTE: Contents dependent upon model number.

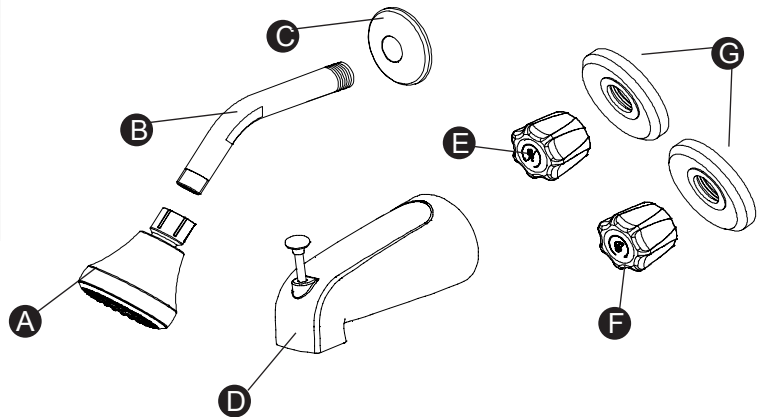

## SAFETY INFORMATION

Please read and understand this entire manual before attempting to assemble, operate or install the product.

### WARNING

- Protect your eyes with safety glasses when cutting or soldering water supply lines.

### CAUTION

- If you solder the joints during installation of the faucet, the seats, cartridges, and washers must be removed before using a flame or the warranty will be voided on these parts.
- Cover the sink drain to avoid losing parts.

## PREPARATION

Before beginning assembly of product, make sure all parts are present. Compare parts with package contents list and hardware contents. If any part is missing or damaged, do not attempt to assemble the product. Contact customer service for replacement parts.

### Estimated Assembly Time: 30 minutes

Tools Required for Assembly (not included): Adjustable Wrench, Groove Joint Pliers, Pipe Wrench, Phillips Head Screwdriver, Pipe Tape or Pipe Thread Compound, 12 mm Hex Wrench and Supply Lines

Installations may vary depending on how the previous tub and shower faucet was installed. Supplies necessary for the installation of the faucet are not all included; however, they are available wherever plumbing supplies are sold.

Prior to beginning installation, turn off the hot or cold water lines, then turn on the old tub and shower faucet to release built-up pressure. When installing the new faucet, hand tighten the connector nuts. **DO NOT OVERTIGHTEN.** Connections that are too tight will reduce the integrity of the system.

# PRODUCT SPECIFICATIONS

SPECIFICATIONS
Showerhead Max. Flow Rate: 1.8 GPM (6.8 LPM) at 80 PSI
ASME A112.18.1/CSA B125
Chrome finish

SPECIFICATIONS
Washerless cartridge
Total weight of item: 2.972 lbs.

## ASSEMBLY INSTRUCTIONS

- Turn off water at the supply valve under the sink or at the main water supply, disconnect the supply line, and remove old faucet.

Verify that the hole sizes and positions in the wall are correct.

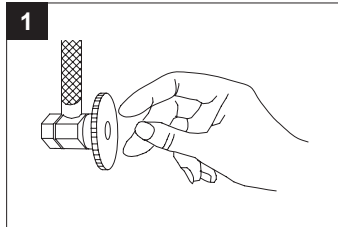

**IMPORTANT:** Complete valve replacement is required for this tub/shower unit. An access hole must be cut with enough room to install the new tub/shower valves inside the wall. Professional installation is recommended.

**CAUTION:** Do not use PEX tubing for pipe from the valve to the tub spout.

- Recommended component locations. The dimension for the valve center line to the finished wall is 1-7/8" min. to 2-7/8" max. Recommended dimension is 2-3/8".

**FIG. 2A** - Shower and / or spout outlet hole, 1-1/4" diameter.

**FIG. 2B** - Cut or leave a 1-3/8" to 2" diameter hole (recommended 1-3/4") for the cold water inlet side (the right side) and for the hot water inlet side (the left side). The center to center distance between the cold water inlet and hot is 8".

**CAUTION:** Allow at least 2" between tub outlet and tub rim.

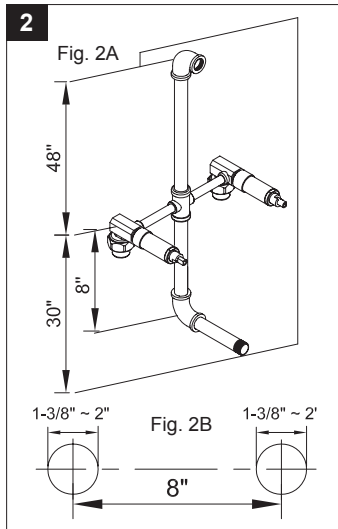

- When attaching threaded fittings, use pipe tape or pipe thread compound according to manufacturer's instructions. Thread iron supply pipe (3A) into tailpiece (3B). Assemble tailpiece into valve body (3C). Tighten with a wrench.

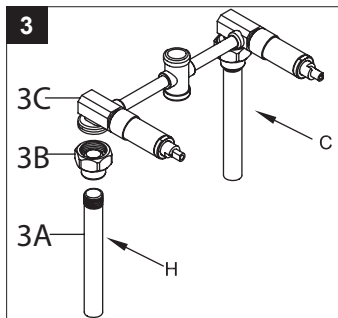

- Connect shower and tub outlet pipes (4A) to valve body (4B), not included, to the ends of both pipes. Securely fasten to wall framing or other solid support.

Turn on water supply inlet valves to check for leaks.

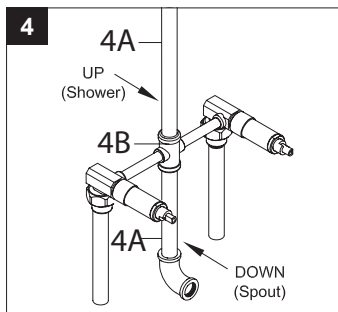

- PRESSURE TESTING:**

Install a 1/2" iron pipe plug (5A), not included, on both shower (5B) and tub outlets (5C). Turn hot and cold valve stem to full position, then turn the diverter stem to the tub and shower position. Check all connections for leaks.

**NOTE:**  
To close COLD valve turn clockwise.  
To open turn counter-clockwise.  
To close HOT valve turn clockwise.  
To open turn counter-clockwise.

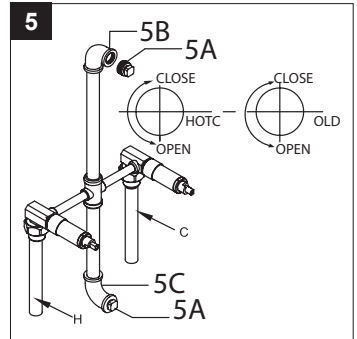

- TUB AND SHOWER COMBINATIONS:**

To flush foreign material from the lines, slowly remove pipe plugs and turn on hot and cold water supply lines and allow water to flow from shower and tub outlets.

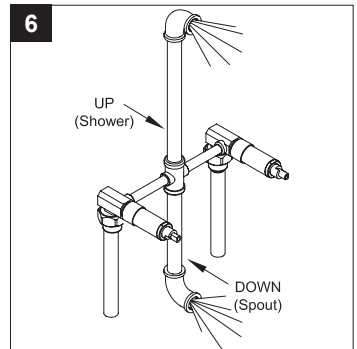

- SHOWER HEAD INSTALLATION**

Insert the long end of the shower arm (1) through the flange (2), and wrap thread sealant tape (not included) around the long end of the shower arm threads (1) in a clockwise direction, as shown. Install the long end of the shower arm (1) into the pipe elbow inside the wall. Attach the showerhead (3) to the shower arm (1). Carefully tighten the shower arm (1) and showerhead (3). Do not overtighten.

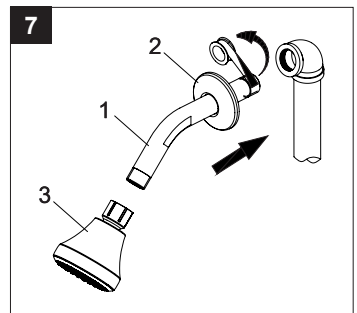

- TUB SPOUT INSTALLATION**

Thread spout onto threaded connection clockwise until the spout becomes flush with the finished wall.

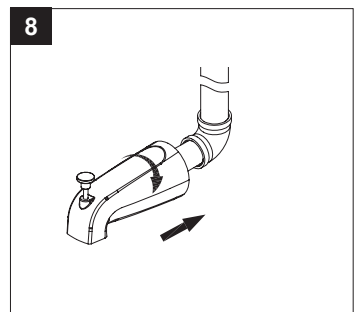

## ASSEMBLY INSTRUCTIONS

### 9. HANDLE INSTALLATION:

- A. After finishing the wall surface, slide flanges (9A) onto valves and fit flush against the finished wall.
- B. Install the handle assemblies (9B) as shown.

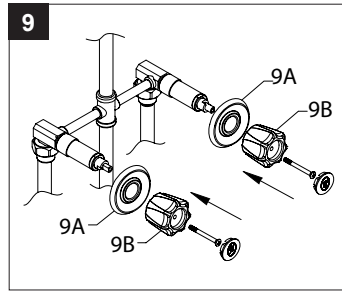

## TROUBLESHOOTING

**PROBLEM:** Leaks from spout

**CAUSE:** Damaged or dirty valve seat.

**ACTION:** Remove faucet handle, cartridge, housing and valve spool to check the rubber valve seal. Clean it or replace by calling Customer Service

**PROBLEM:** Leaks from under handle

**CAUSE:** Bonnet is loose or bottom gasket on cartridge is dirty or twisted.

**ACTION:** Remove faucet handle. Tighten the bonnet. Clean or replace O-ring.

## CARE AND MAINTENANCE

Clean periodically with a soft cloth. Avoid abrasive cleaners, steel wool, and harsh chemicals as these will dull the finish and void your warranty.

## ROUGH-IN

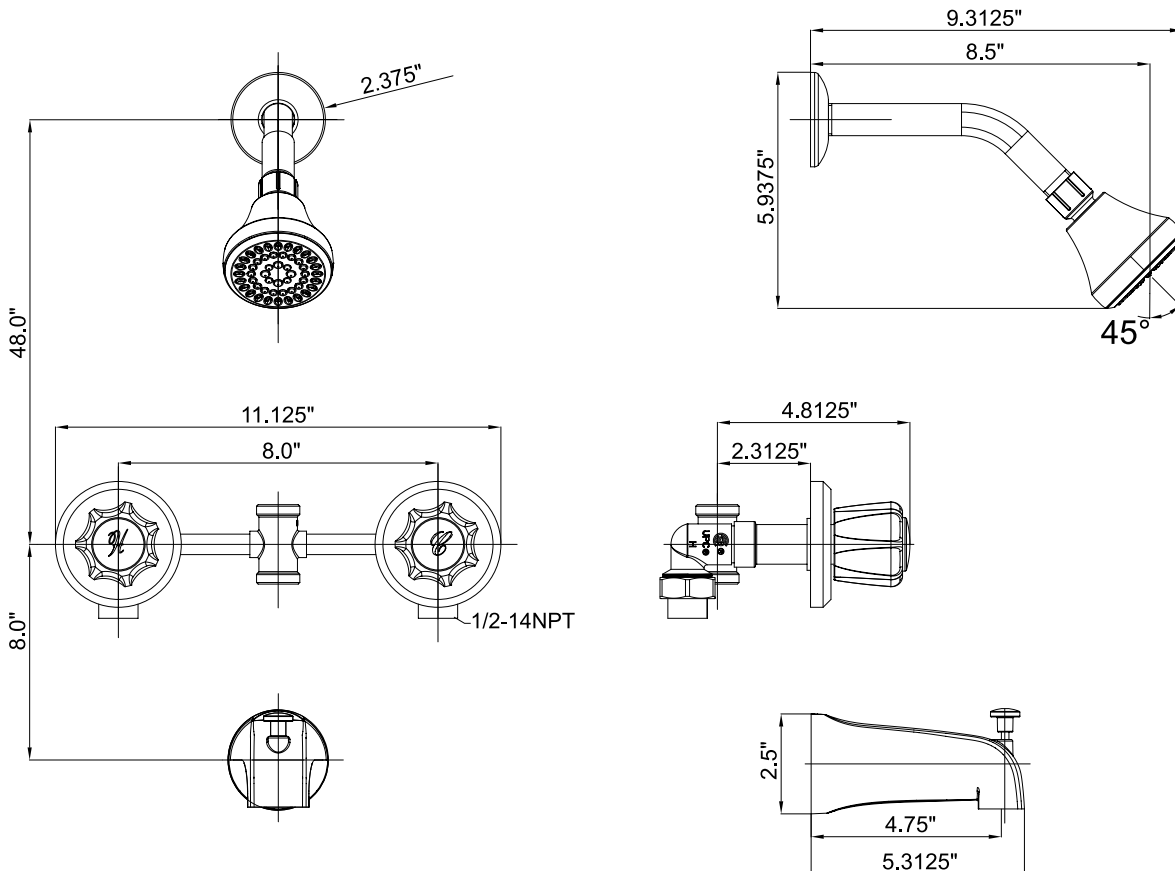

## REPLACEMENT PARTS LIST

For replacement parts, call our customer service department at 1-877-319-3757, 8 a.m. - 5 p.m., CST, Monday - Friday.

PART	DESCRIPTION	PART #
1	Index button - hot	RP10028
2	Index button - cold	RP10029
3	Handle screw	RP50059
4	Handle	RP13090
5	Handle flange	RP8013501
6	O-ring	
7	Button	
8	Bonnet	RP7015401
9	Connector	RP70098
10	Cartridge	RP22010
11	Seat	RP64011
12	Spring	RP70014
13	O-ring	RP60048
14	Nut	RP56044
15	Shower arm flange	RP3802601
16	Shower arm	RP3802701
17	Showerhead	RP3830201
18	Tub spout	RP3301901
19	Diverter	RP70160
20	Plug	RP70153

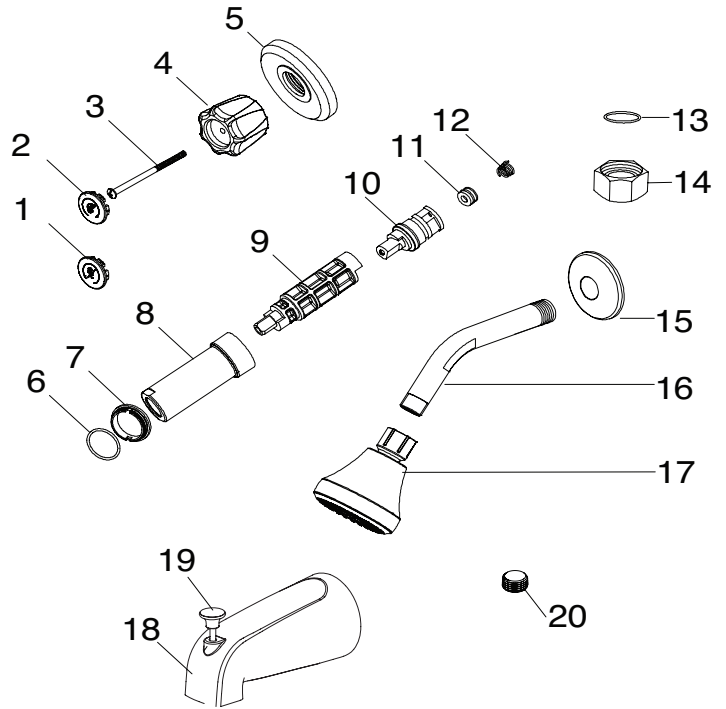

## LIMITED LIFETIME WARRANTY

The distributor warrants to the original consumer purchaser this product to be free from defects in material and workmanship under normal use in residential applications. At its option, the Company will provide repair parts or replace defective product when the product is used in accordance with the manufacturer's specifications.

The distributor provides a limited 5-year warranty on the finish of this product to the original purchaser. At its option, the distributor will provide repair parts or replace defective product when the product is used in accordance with the manufacturer's specifications. Use of mild abrasive, abrasive or chemical cleaners may damage the finish of the faucet. We recommend cleaning your faucet with a soft cloth, moistened with water. Damage resulting from the use of abrasive or chemical cleaners SHALL VOID THIS WARRANTY.

This warranty is not applicable to any products or parts of products where damage is caused by use of non-genuine parts; is due to installation error, product misuse, negligence or faulty maintenance; or where the product is not installed according to local building codes.

This warranty excludes labor charges or damage incurred during installation, repair or replacement, and any indirect, incidental or consequential damages, losses, injury or costs of any nature. This warranty is in lieu of and excludes all other warranties, conditions and guarantees, whether expressed or implied, including without restriction those of merchantability or fitness of use.

Liability under this warranty will not exceed the purchase price for the product claimed to be defective by the original consumer purchaser. Some states or provinces do not allow the exclusion or limitation of consequential damages so the above limitations or exclusions may not apply. This warranty gives you specific legal rights and you may also have other rights which vary from state to state, or province to province.

Inquiries regarding warranty claims can be directed to 1-877-319-3757, 8 a.m. - 5 p.m., CST, Monday - Friday.

# KITS DE AJUSTE BAÑERA Y DUCHA

## MODELOS

- 10-B82-SACH-B – Cromo sólo dos de ducha mango
- 10-B82-TACH-B – Cromo sólo dos bañera de mango
- 623423 – Cromo dos bañera y ducha mango
- 623445 – Cromo sólo dos de ducha mango
- 623456 – Cromo sólo dos bañera de mango



## PAQUETE DE HARDWARE Y CONTENIDO



PARTE	DESCRIPCIÓN	CANTIDAD
A	Alcachofa de la ducha	1
B	El brazo de ducha	1
C	Ducha brida del brazo	1
D	Surtidor de hidromasaje con inversor	1
E	Conjunto del mango caliente	1
F	Conjunto de mango frío	1
G	Maneje bridas	2

NOTA: Contenido dependientes número de modelo.

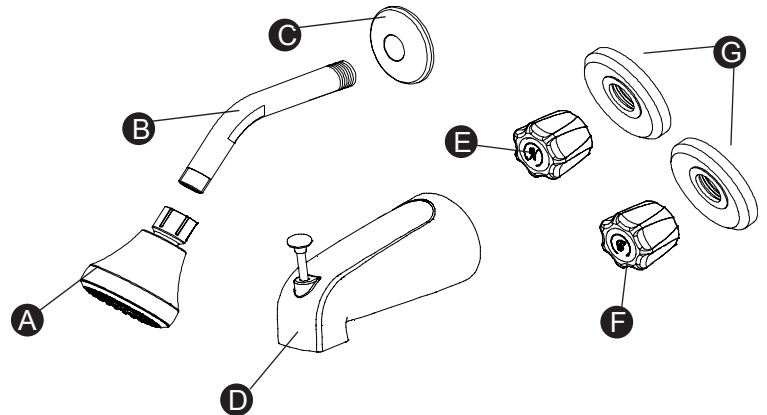

## ! INFORMACIÓN SOBRE LA SEGURIDAD

Por favor, lea y comprenda la totalidad de este manual antes de intentar armado, manejo o instalación del producto.

### ADVERTENCIA

- Proteja sus ojos con gafas de seguridad al cortar o suministro de agua de soldadura líneas.

### PRECAUCIÓN

- Si soldar las articulaciones durante la instalación de la grifería, los asientos, cartuchos y arandelas deben ser removidos antes de utilizar una llama o la garantía será anulada en estas partes.
- Cubra el desagüe del fregadero para evitar perder partes.

## PREPARACIÓN

Antes de empezar el montaje del producto, asegúrese de tener todas las piezas. Compare las piezas con la lista del contenido del paquete y el contenido de hardware. Si alguna parte falta o está dañada, no intente ensamblar el producto.

Póngase en contacto con el servicio al cliente para las piezas de repuesto.

### Tiempo estimado de ensamblaje: 30 minutos

Herramientas necesarias para el ensamblaje (no incluido): Llave ajustable, alicates de junta de ranura, llave de tubo, destornillador de cabeza Phillips, cinta de tubo o compuesto de rosca de tubo, llave hexagonal de 12 mm y líneas de suministro

Instalaciones pueden variar en función de cómo se instaló la bañera previa y grifo de la ducha. Suministros necesarios para la instalación de la llave de agua no están incluidos; Sin embargo, están disponibles siempre que sea de fontanería suministros se venden.

Antes de comenzar la instalación, desactive las líneas de agua caliente o fría, a continuación, encender la vieja bañera y ducha grifo para liberar la presión acumulada. Al instalar el nuevo grifo, apriete a mano las tuercas de conexión. **NO APRIETE**. Las conexiones que son demasiado apretados reducirán la integridad del sistema.

## ESPECIFICACIONES DEL PRODUCTO

### ESPECIFICACIONES

Sólo Bañera Max. Caudal: 1,8 GPM (6,8 LPM) a 80 PSI

ASME A112.18.1 / CSA B125

Cromado

### ESPECIFICACIONES

Cartucho sin arandelas

El peso total del material: 2.972 libras.

## INSTRUCCIONES DE MONTAJE

1. Cierre el agua en la válvula de suministro bajo el fregadero o en el suministro de agua, desconecte la línea de alimentación y retire la llave vieja.

Verifique que los tamaños de los orificios y las posiciones en la pared son correctos.

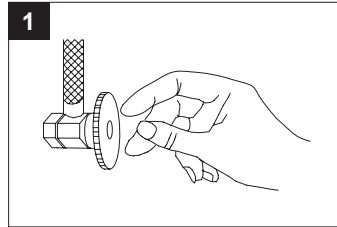

**IMPORTANTE:** Se requiere el reemplazo de la válvula completa para esta unidad bañera / ducha. Un agujero de acceso debe ser cortado con suficiente espacio para instalar las nuevas válvulas de bañera / ducha dentro de la pared. Se recomienda instalación profesional.

**PRECAUCIÓN:** No utilice tubería PEX para el tubo de la válvula al pico de la bañera.

2. Ubicación de los componentes recomendados. La dimensión de la línea central de la válvula a la pared final es 1-7/8 pulg. min. A 2-7/8 pulg. max. Dimensión recomendada es de 2-3/8 pulg.

FIG. 2A - ducha y/o boquilla orificio de salida, 1-1/4 pulg. de diámetro.

FIG. 2B - Cortar o dejar un 1-3/8 pulg. a 2 pulg. agujero de diámetro (recomendado 1-3/4 pulg.) para el lado de entrada de agua fría (el lado derecho) y por el lado de entrada de agua caliente (el lado izquierdo), el centro de la distancia central entre la entrada de agua fría y caliente es de 8 pulg.

**PRECAUCIÓN:** Deje por lo menos 2 pulg. entre la salida bañera y borde de la bañera.

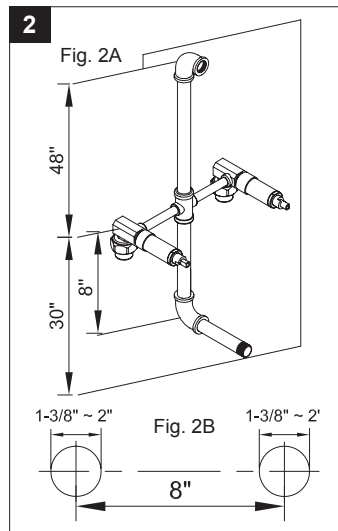

3. Al acoplar accesorios roscados, utilice compuesto de cinta de tubería o rosca de tubo de acuerdo con las instrucciones del fabricante. Enrosque la tubería de suministro de hierro (3A) en el cordal (3B). Ensamble cordal en el cuerpo de la válvula (3C). Apriete con una llave.

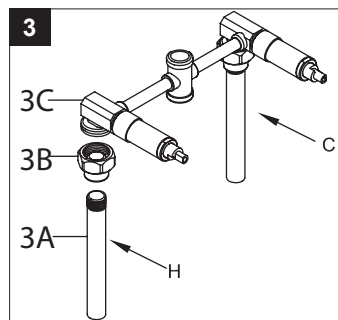

4. Conecte ducha y tubos de salida de la bañera (4A) al cuerpo de la válvula (4B), no incluido, para los extremos de ambos tubos. Sujete firmemente al marco de la pared u otro soporte sólido.

Encienda válvulas de entrada de suministro de agua para comprobar que no haya fugas.

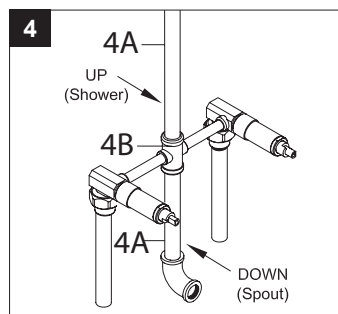

5. **LA PRUEBA DE PRESIÓN:**

Instale un tapón de 1/2 pulg. tubo de hierro (5A), no se incluye, tanto en la ducha (5B) y bañera salidas (5C). Gire vástago de la válvula caliente y fría a la posición completa, a continuación, gire el vástago de desvío a la posición de bañera y ducha. Compruebe todas las conexiones en busca de fugas.

**NOTA:**

Para cerrar la válvula FRÍO vuelta hacia la derecha.  
Para abrir vuelta hacia la izquierda.  
Para cerrar CALIENTE su vez de la válvula en sentido horario.  
Para abrir vuelta hacia la izquierda.

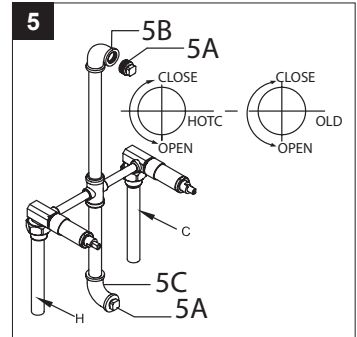

6. **BAÑERA Y DUCHA COMBINACIONES:**

Para descargar el material extraño de las líneas, quite lentamente tapones de tubo y encienda las líneas de suministro de agua caliente y fría y permitir que el agua fluya de puntos de venta con ducha y bañera.

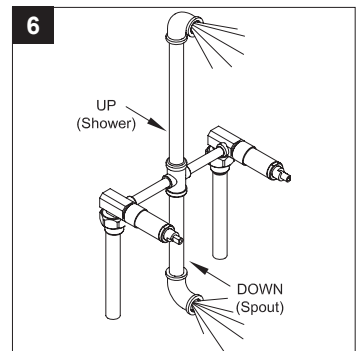

7. **LA CABEZA DE DUCHA INSTALACIÓN**

Inserte el extremo largo del brazo de ducha (1) a través de la brida (2), y envolver cinta selladora de rosca (no incluido) alrededor de la parte larga de las rosca del brazo de ducha (1) en sentido horario, como se muestra. Instale el extremo largo del brazo de ducha (1) en el codo de tubería dentro de la pared. Conecte el cabezal de ducha (3) para el brazo de ducha (1). Apriete con cuidado el brazo de ducha (1) y la ducha (3). No apriete demasiado.

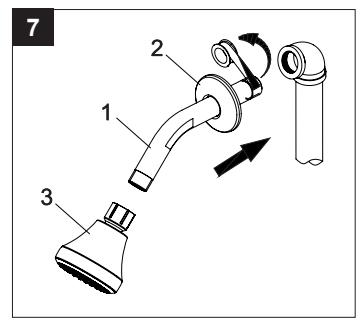

8. **CAÑO TINA INSTALACIÓN**

Surtidor hilo en conexión roscada hacia la derecha hasta el pico se vuelve a ras de la pared acabada.

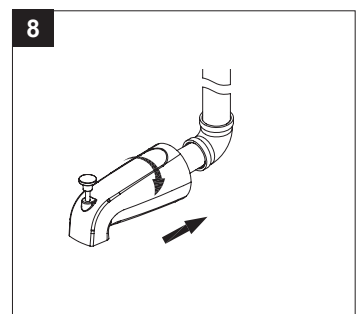

## INSTRUCCIONES DE MONTAJE

### 9. MANEJE INSTALACION:

- A. Después de terminar la superficie de la pared, deslice bridas (9A) sobre las válvulas y el ajuste al ras contra la pared acabada.
- B. Instale los conjuntos de mango (9b) como se muestra.

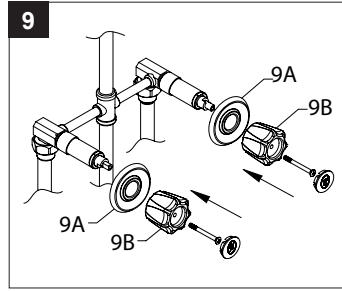

## SOLUCIÓN DE PROBLEMAS

**PROBLEMA:** Fugas de boquilla

**CAUSA:** Accidentado o asiento de la válvula sucia.

**ACCIÓN:** Remueva el mango del grifo, cartucho, la vivienda y el carrete de la válvula para comprobar el sello de la válvula de goma. Limpiarlo o reemplazar llamando a Servicio al Cliente

**PROBLEMA:** Fugas de debajo del mango

**CAUSA:** Capó es junta floja o inferior en el cartucho está sucia o retorcido.

**ACCIÓN:** Remueva el mango del grifo. Apriete el capó. Junta tórica Limpie o reemplace.

## CUIDADO Y MANTENIMIENTO

Limpie periódicamente con un paño suave. Evite limpiadores abrasivos, estropajo de acero y químicos cáusticos porque podrían dañar el terminado y anular la garantía.

## PREPARACIÓN EN

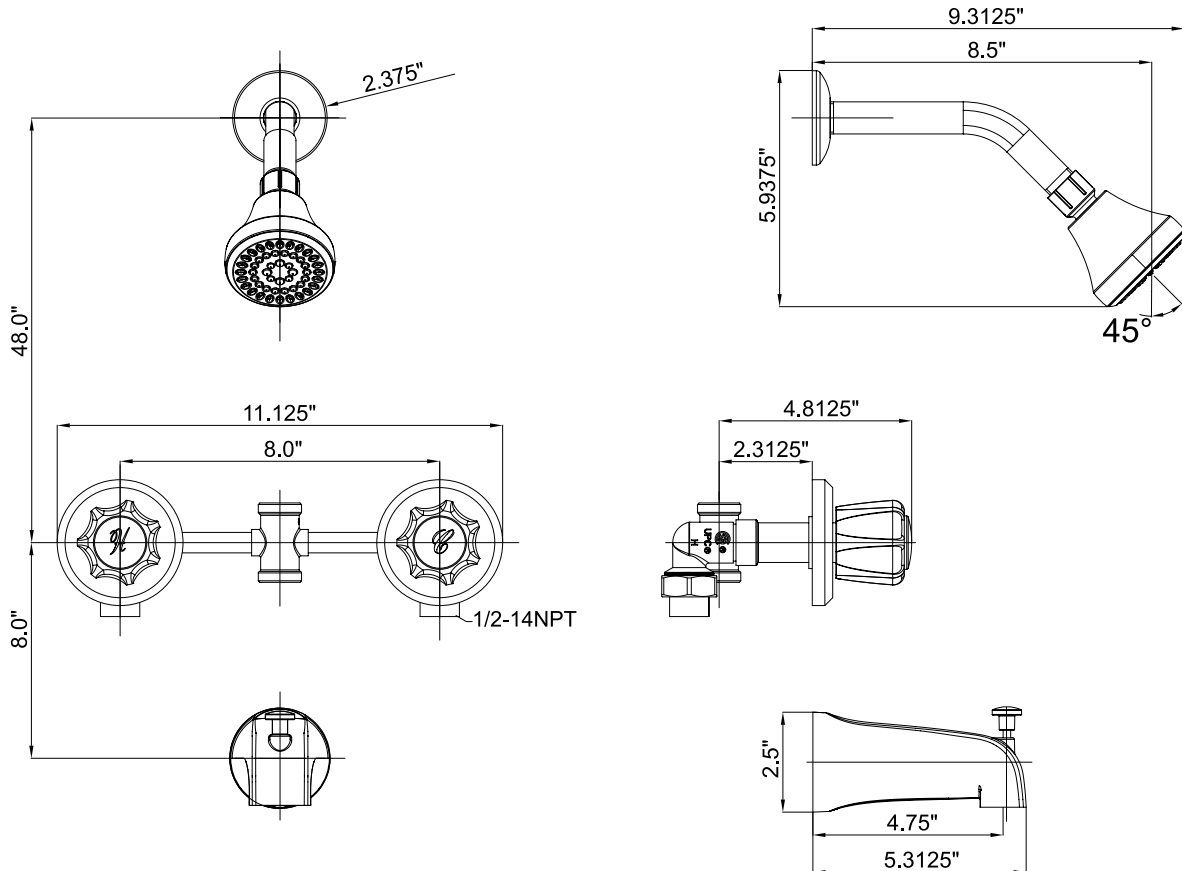

## LISTA DE REPUESTOS

Para piezas de repuesto, llame a nuestro departamento de servicio al cliente al 1-877-319-3757, 08 a.m.-5 p.m. CST, Lunes - Viernes.

PARTE	DESCRIPCIÓN	PARTE#
1	Botón índice - caliente	RP10028
2	Botón índice - frío	RP10029
3	Tornillo de la manija	RP50059
4	Manejar	RP13090
5	Brida de Mango	RP8013501
6	Junta tórica	
7	Botón	
8	Capó	RP7015401
9	Conector	RP70098
10	Cartucho	RP22010
11	Asiento	RP64011
12	Primavera	RP70014
13	Junta tórica	RP60048
14	Nuez	RP56044
15	Ducha brida del brazo	RP3802601
16	El brazo de ducha	RP3802701
17	Alcachofa de la ducha	RP3830201
18	Surtidor de hidromasaje	RP3301901
19	Desviador	RP70160
20	Tapón	RP70153

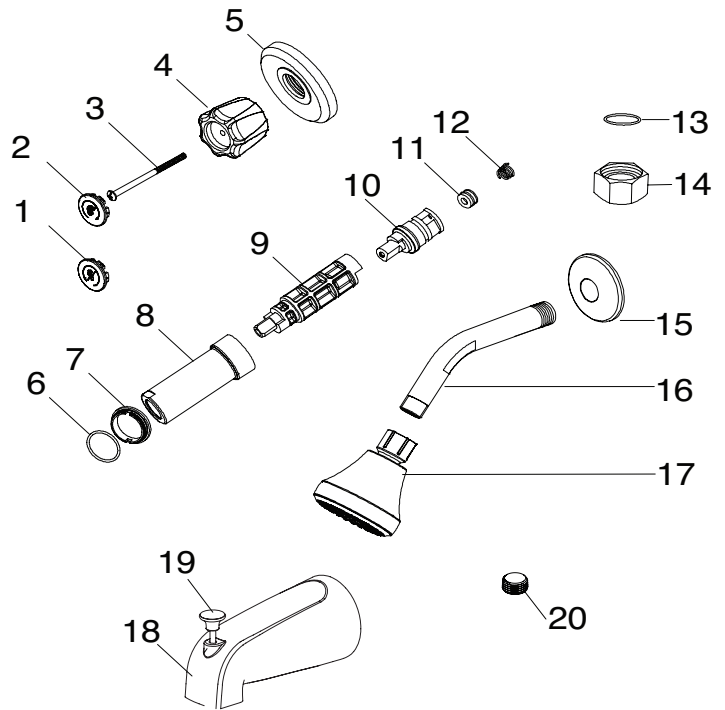

## GARANTÍA LIMITADA DE POR VIDA

El distribuidor garantiza al comprador original que este producto está libre de defectos en materiales y mano de obra bajo condiciones normales de uso en aplicaciones residenciales. A su propia discreción, la Compañía proporcionará las piezas de reparación o sustituir el producto defectuoso cuando el producto se utiliza de acuerdo con las especificaciones del fabricante.

El distribuidor ofrece una garantía limitada de 5 años en el acabado de este producto al comprador original. A su propia discreción, el distribuidor proporcionará las piezas de reparación o sustituir el producto defectuoso cuando el producto se utiliza de acuerdo con las especificaciones del fabricante. El uso de productos de limpieza abrasivos, abrasivos o químicos leves puede dañar el acabado de la grifería. Se recomienda limpiar el grifo con un paño suave, humedecido con agua. El daño resultante por el uso de limpiadores abrasivos o químicos anulará esta garantía.

Esta garantía no es aplicable a cualquiera de los productos o partes de productos casos de daños causados por el uso de piezas que no sean originales; se debe a un error de instalación, mal uso del producto, negligencia o mantenimiento inadecuado; o cuando el producto no se instala de acuerdo con los códigos de construcción locales.

Esta garantía excluye los cargos de mano de obra o daños incurridos durante la instalación, reparación o sustitución, y cualquier daño indirecto, incidental o consecuente, pérdidas, heridas o costos de cualquier naturaleza. Esta garantía reemplaza y excluye todas las otras garantías, condiciones y garantías, ya sean expresas o implícitas, incluyendo, sin restricción alguna aquellas de comercialización o aptitud de uso.

La responsabilidad bajo esta garantía no excederá el precio de compra del producto supuestamente defectuoso por el comprador original. Algunos estados o provincias no permiten la exclusión o limitación de daños consecuentes, por lo que no pueden aplicarse las limitaciones anteriores. Esta garantía le otorga derechos legales específicos y usted también puede tener otros derechos que varían de estado a estado o de provincia a provincia.

Las preguntas sobre las reclamaciones de garantía se pueden dirigir al 1-877-319-3757, 08 a.m.-5 p.m. CST, Lunes - Viernes.